

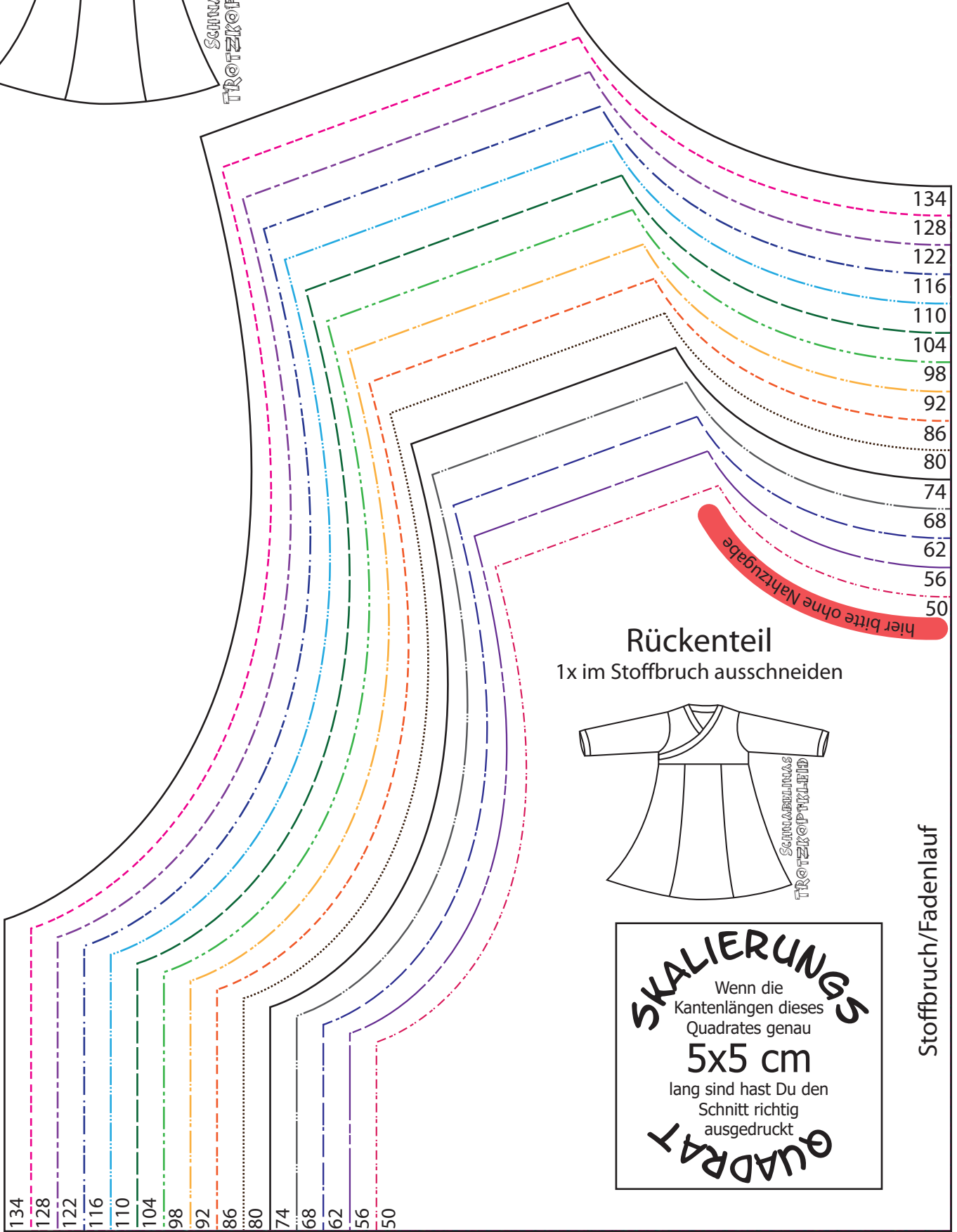

SCHNABELNASS  
TROTZKOPFKLEID



134  
128  
122  
116  
110  
104  
98  
92  
86  
80  
74  
68  
62  
56  
50

134  
128  
122  
116  
110  
104  
98  
92  
86  
80  
74  
68  
62  
56  
50

### Rückenteil

1x im Stoffbruch ausschneiden



SCHNABELNASS  
TROTZKOPFKLEID

**SKALIERUNGS  
QUADRAT**

Wenn die  
Kantenlängen dieses  
Quadrates genau  
**5x5 cm**  
lang sind hast Du den  
Schnitt richtig  
ausgedruckt

Stoffbruch/Fadenlauf

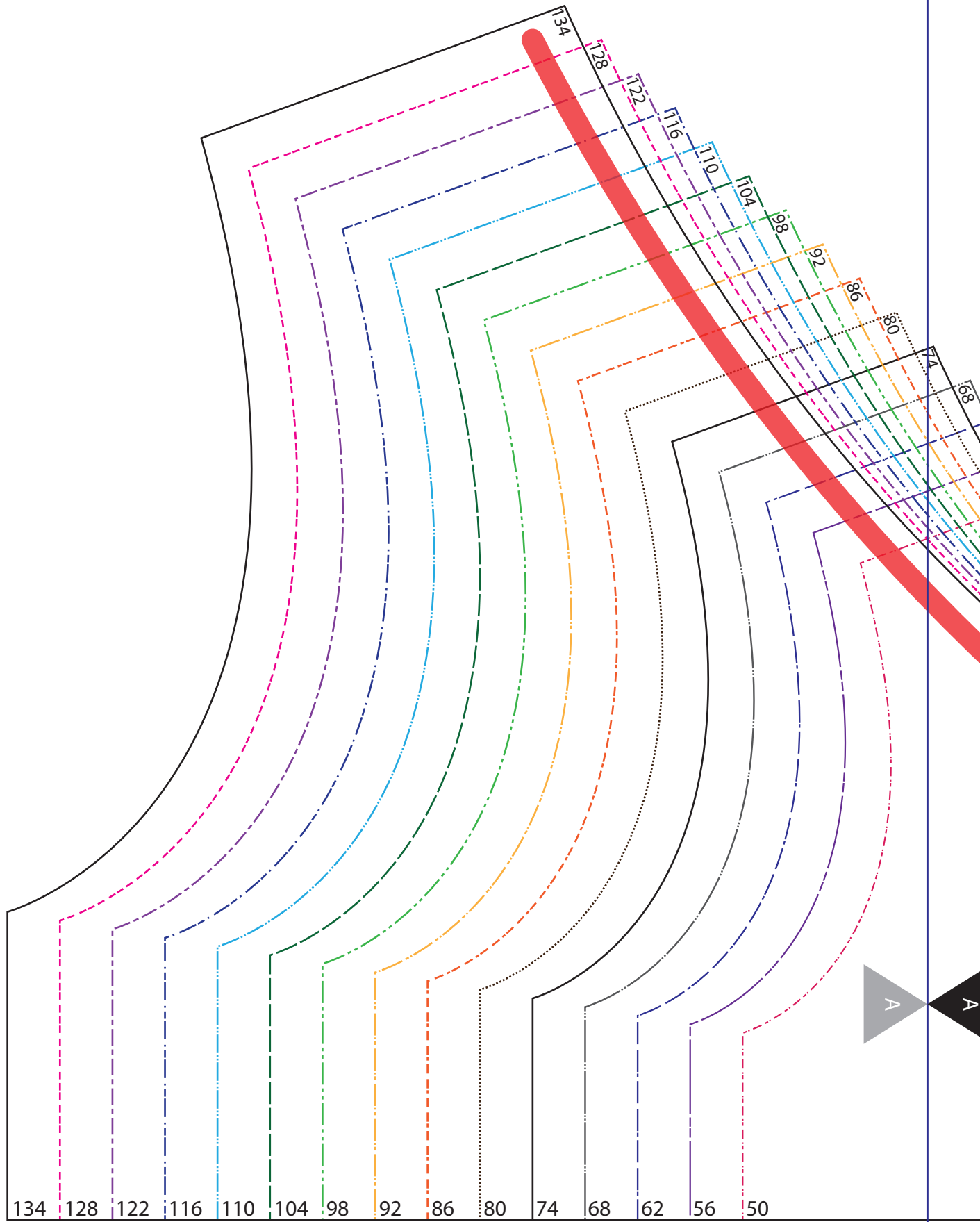

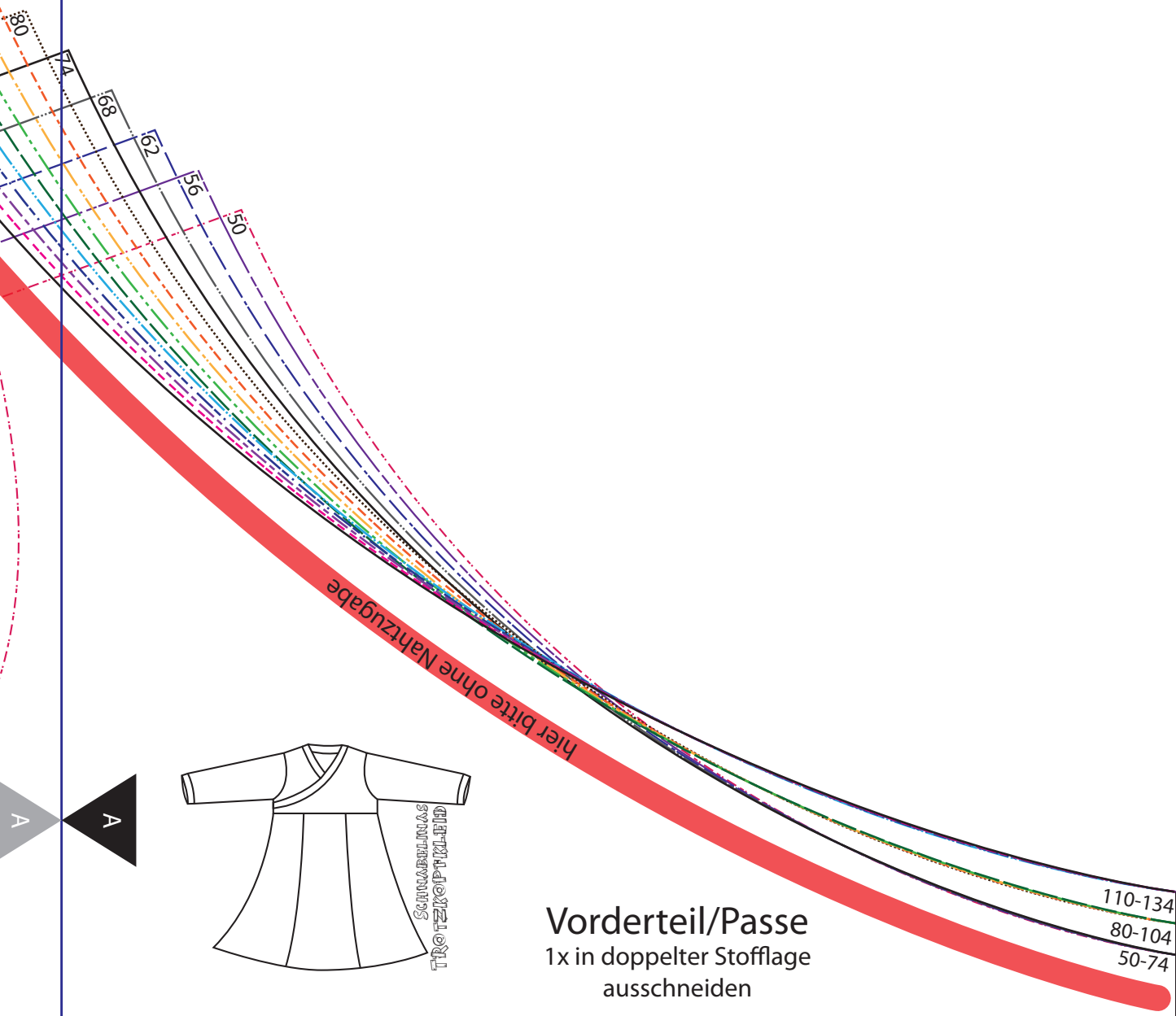

hier bitte ohne Nahtzugabe

110-134  
80-104  
50-74

**Vorderteil/Passe**  
1x in doppelter Stofflage  
ausschneiden

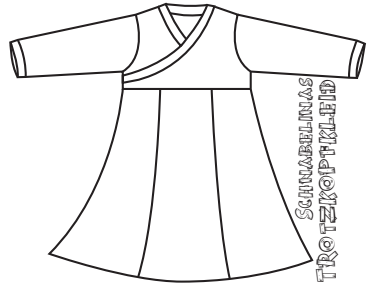

SCHNITTPLAN  
TROCKENTUPFID

A

A

74

68

62

56

50

56

50

**SKALIERUNGS**  
 Wenn die  
 Kantenlängen dieses  
 Quadrates genau  
**5x5 cm**  
 lang sind hast Du den  
 Schnitt richtig  
 ausgedruckt  
**QUADRA**

Stoffbruch/Fadenlauf

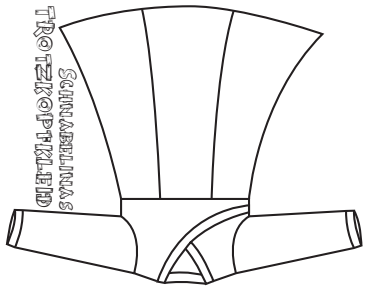

Einfaches Rockteil  
2x im Stoffbruch ausschneiden

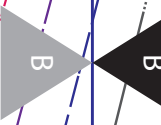

134



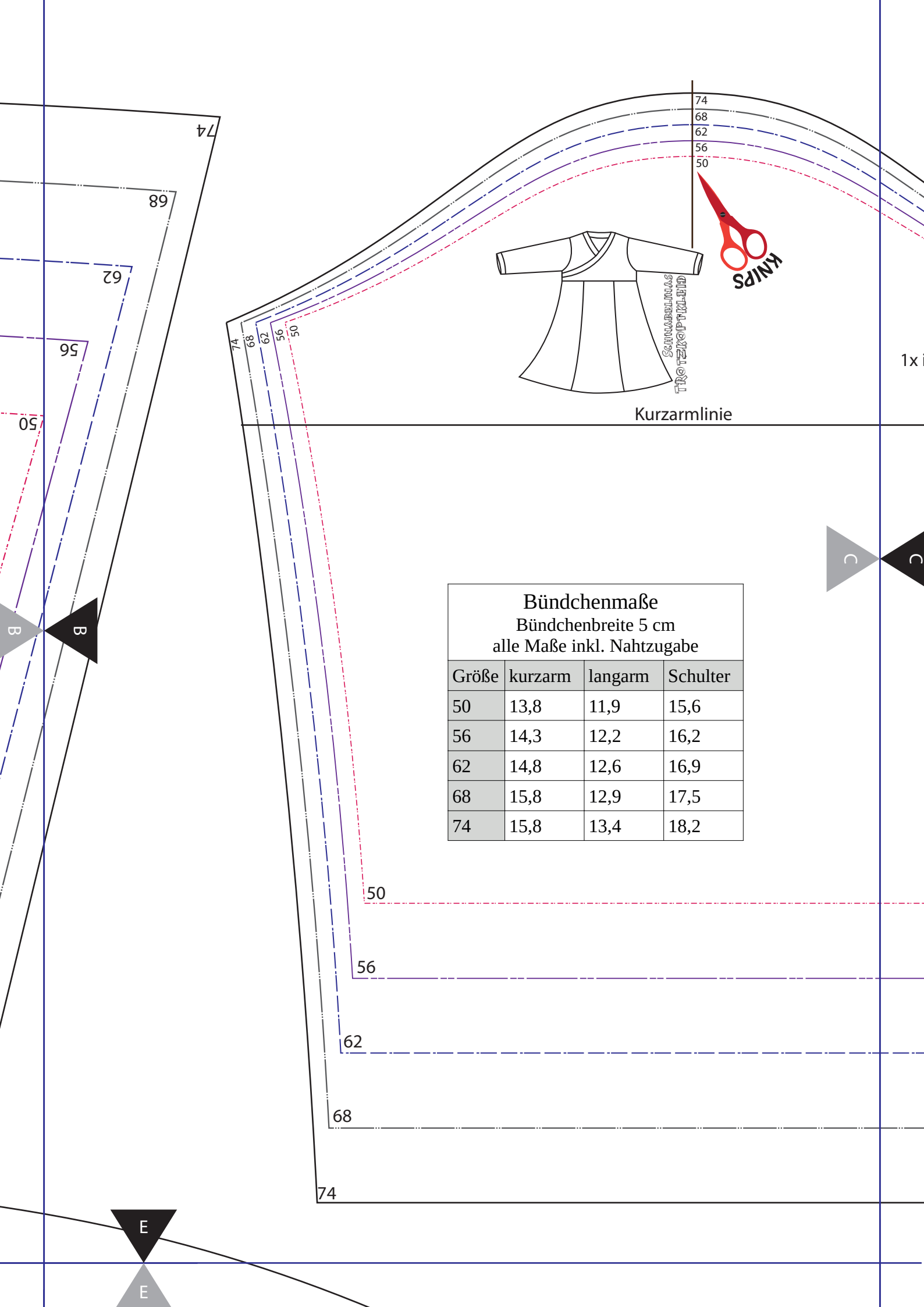

**Bündchenmaße**  
 Bündchenbreite 5 cm  
 alle Maße inkl. Nahtzugabe

Größe	kurzarm	langarm	Schulter
50	13,8	11,9	15,6
56	14,3	12,2	16,2
62	14,8	12,6	16,9
68	15,8	12,9	17,5
74	15,8	13,4	18,2

Kurzarmlinie

KNIPS

SCHWARZES  
TROCKENTUMMELD

1x

C

C

E

E

74

89

79

95

05

74

68

62

56

50

74

68

62

56

50

50

56

62

68

74

**Ärmel**  
1x in doppelter Stofflage  
ausschneiden

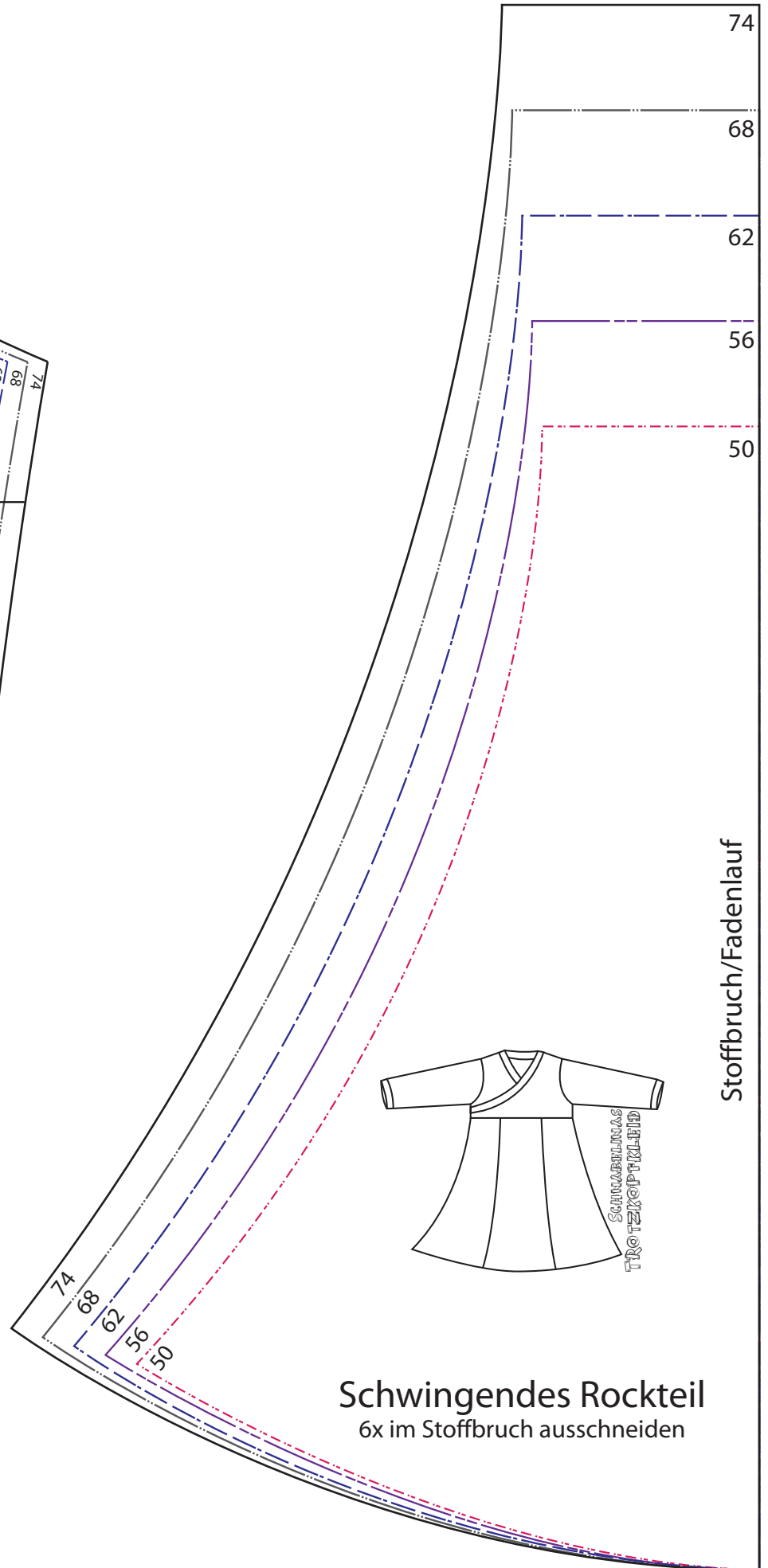
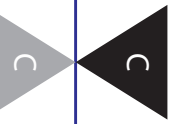

**Schwingendes Rockteil**  
6x im Stoffbruch ausschneiden

Stoffbruch/Fadenlauf

SCHNITTMASS  
TROTZKOPFLEIN

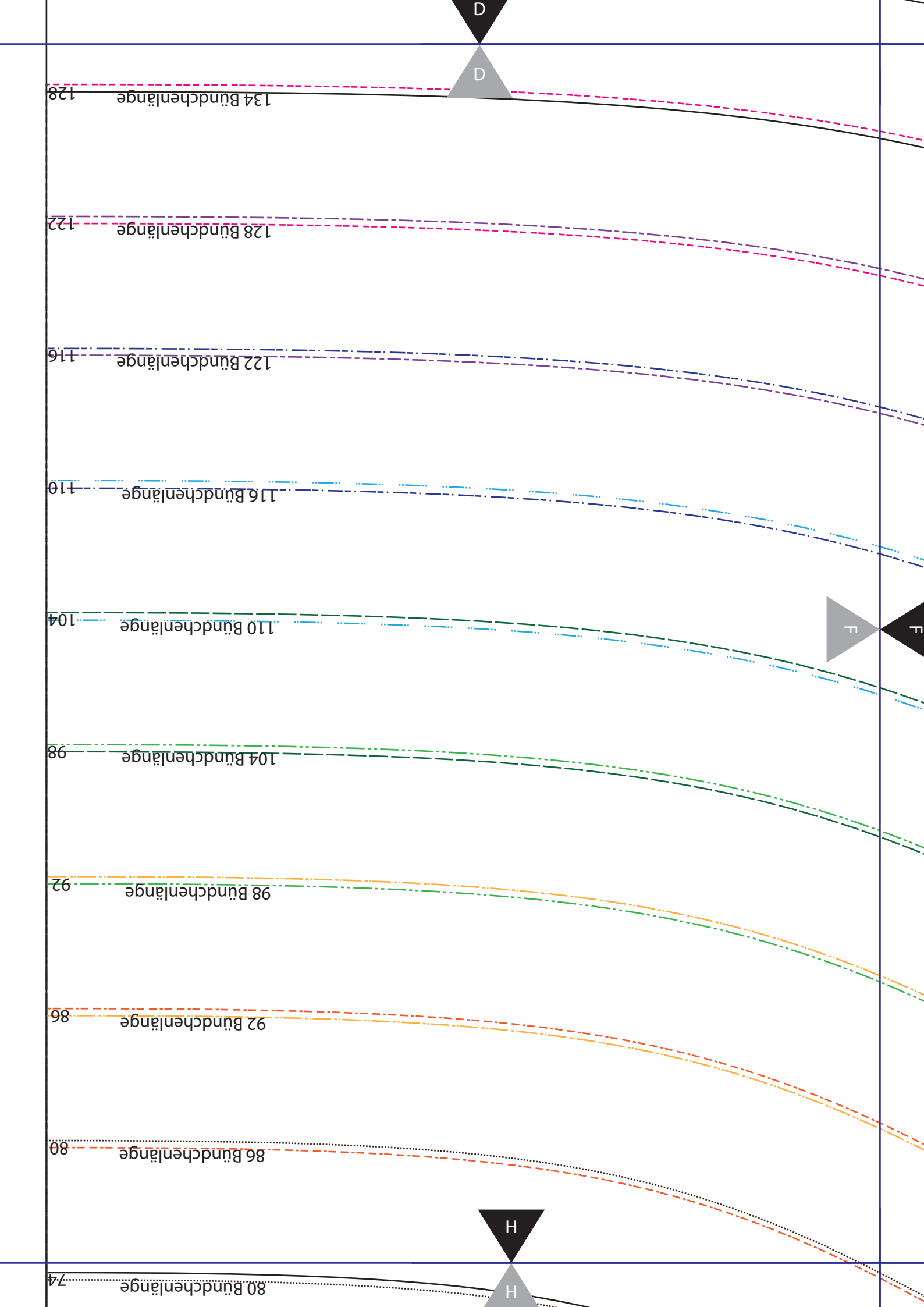

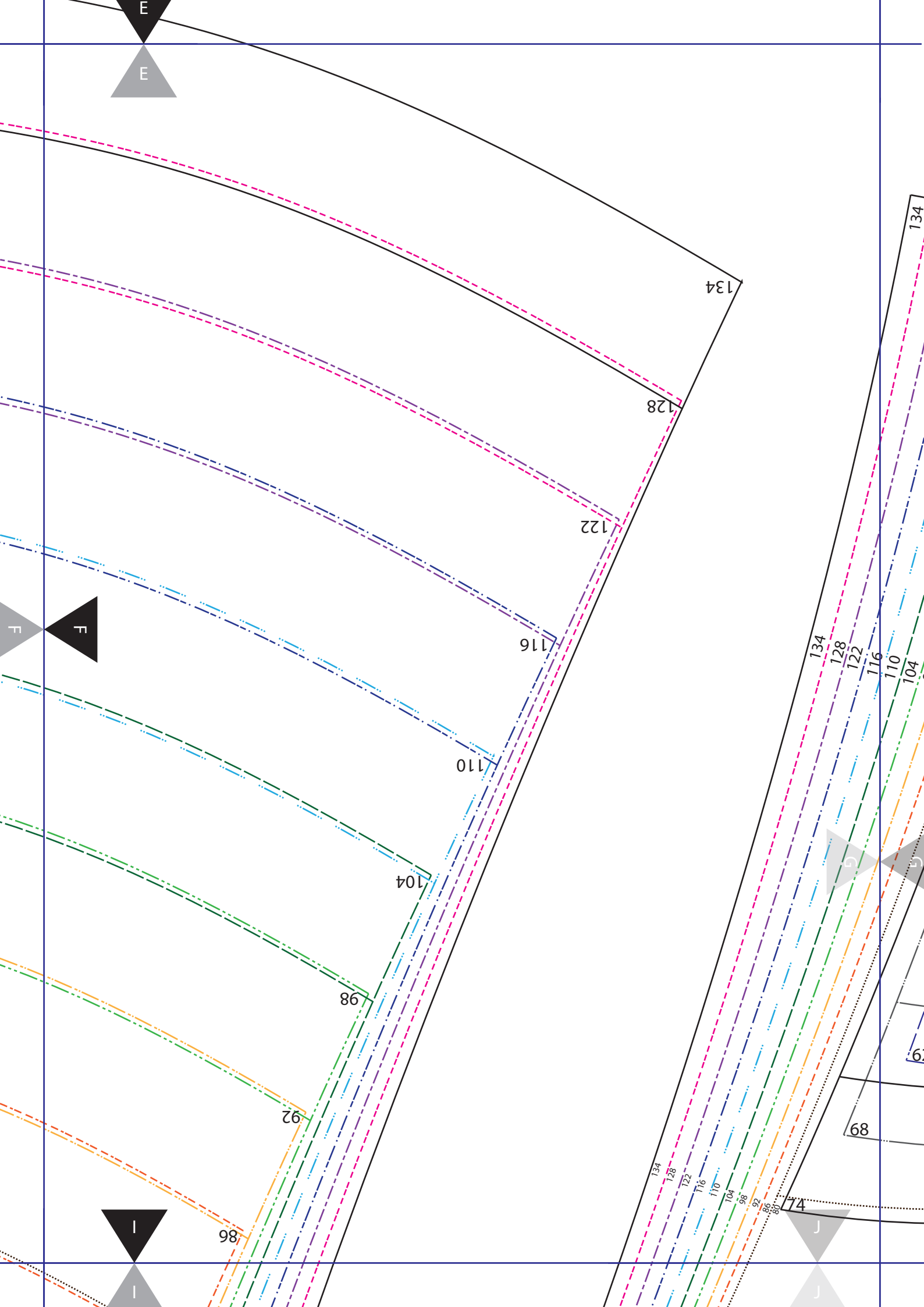





# Saumbund

**Bündchentabelle**  
 Maße inkl. Nahtzugabe,  
 Bündchenbreite 8 cm

Größe Bündchenlänge

50	50,3
56	54,9
62	59,6
68	64,3
74	68,9
80	73,6
86	78,2
92	82,9
98	87,5
104	92,2
110	96,9
116	101,5
122	106,2
128	110,8
134	115,5



Stoffruch/Fadenlauf

**SKALIERUNG**  
 Wenn die Kantenlängen dieses Quadrates genau 5x5 cm lang sind hast Du den Schnitt richtig ausgedruckt

**QUADRAT**

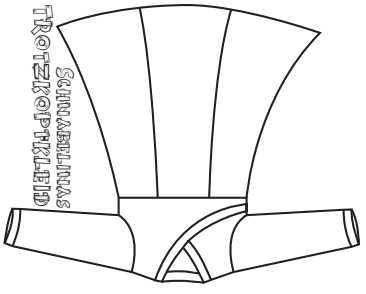

Vokuhila Rockteil (hinten)  
 1x im Stoffruch ausschneiden

